

Ref. Cód. Devilbiss	Denominação
A 01 -	Anel da capa de ar
A 02 -	Anel de vedação
03 -	Capa de ar
04 JGA-156	Trava da capa de ar
A 05 -	Vedação da capa de ar
06 Ver tabela	Conj. da capa de ar
07 Ver tabela	Bico de fluido
08 SN-41-K	Placa defletora
09 -	Defletor
B 10 SN-18-K2	Junta
11 SN-17-K	Conj. do defletor
B 12 -	Guarnição de teflon
13 -	Bucha
14 SN-6-K	Conj. da bucha
15 Ver tabela	Agulha
B 16 -	Mola da agulha
B 17 -	Retentor
18 -	Botão de ajuste do fluido
19 PRO-3-K	Conj. botão da válvula de ar
20 SN-402-K	Válvula de ar
B 21 -	Guarnição da agulha
B 22 -	Mola da guarnição da agulha
23 -	Sobreposta da guarnição
24 SN-404-K	Conj. da guarnição
25 PRO-402-K	Válvula do leque
B 26 -	Parafuso do gatilho
B 27 -	Prisioneiro do gatilho
28 SN-21-K	Conj. do gatilho
29 PRO-411-K	Válvula da entrada de ar
30 SN-40-K	Niple
31 KGP-5-K5	Filtro
32 GFC-402	Tampa da caneca
33 GFC-2-K5	Tampa anti-gotejamento
34 GFC-501	Caneca da gravidade

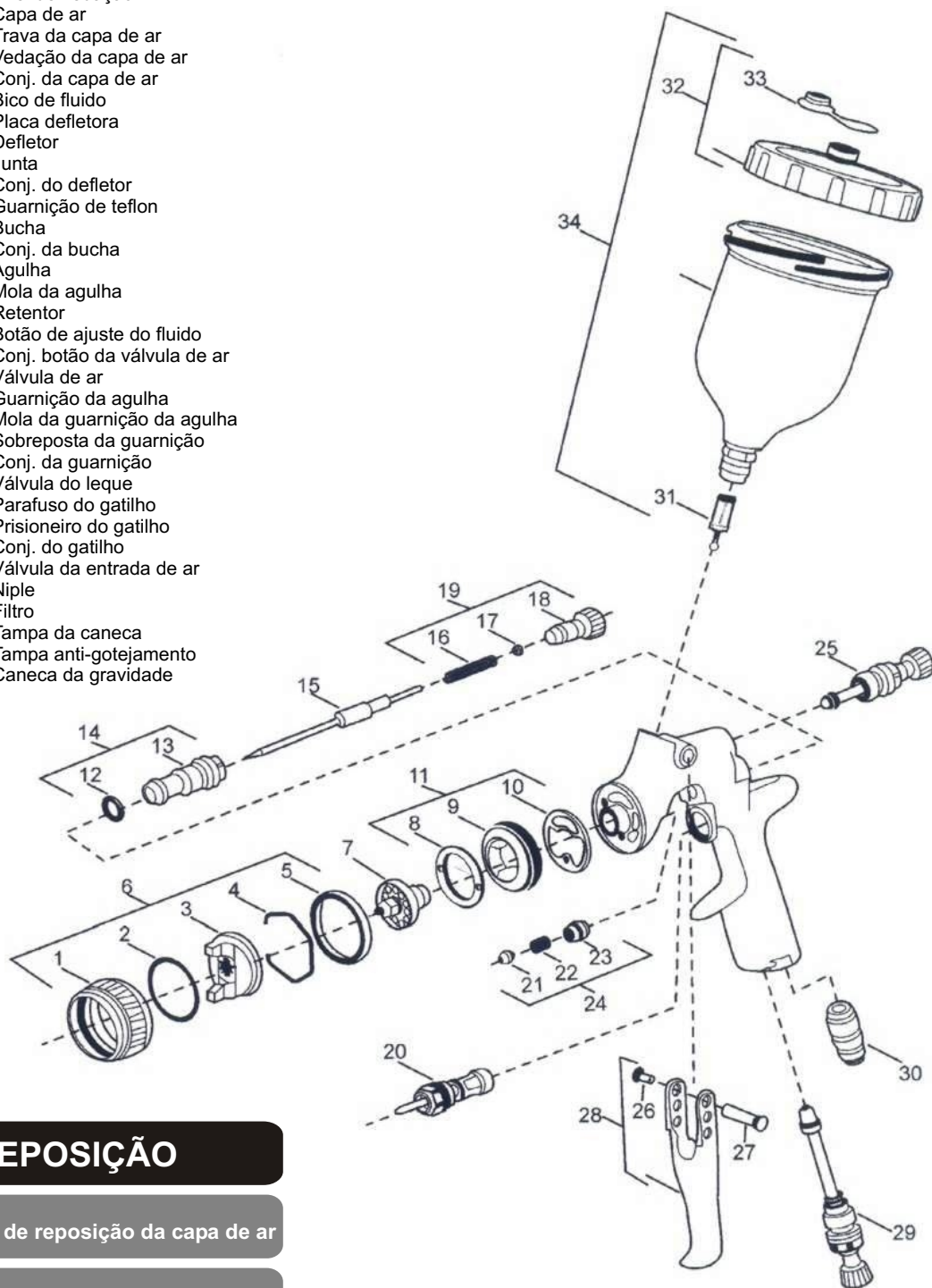

KITS DE REPOSIÇÃO

A PRO-405-K: Kit de reposição da capa de ar

B PRO-415: Kit de reposição

Modelo da Pistola	Tecnologia	Bico de fluido (item 7)	Ø do furo (mm)	Agulha (item 15)	Capa de ar (item 6)	Consumo de ar
GTIPRO-H1C-14	HVLP	PRO-200-14-K	1,4	PRO-300-K	PRO-100-H1-K	16 pcm
GTIPRO-T1C-14	HVLP-Transtec	PRO-200-14-K	1,4	PRO-300-K	PRO-100-T1-K	10 pcm
PRIPRO-P1P-18	HVLP-Transtec	PRIPRO-200-18-K	1,8	PRIPRO-310-K	PRIPRO-100-P1-K	11 cpm